

JAPAN SHOP × 建築・建材展 × LED NEXT STAGE **3展合同企画**

商空間・住空間 NEXT 2018

×



GOOD DESIGN

グッドデザイン賞受賞企業のみが出展可能な特別企画に特別料金で！
GOOD DESIGN Biz ZONE「受賞企業ブース」出展者募集



messe.nikkei.co.jp/fe/



2018.3.6 [火] - 3.9 [金] 東京ビッグサイト 西3ホール

10:00 - 17:00 (最終日は16:30まで) 主催: 日本経済新聞社 企画協力: 公益財団法人日本デザイン振興会

特別企画 GOOD DESIGN Biz ZONE 「受賞企業ブース」出展者募集



+

2018年3月に開催される日本最大級の総合展示会「日経メッセ」内の「商空間・住空間 NEXT 2018」にて、特別企画 [GOOD DESIGN Biz ZONE] を実施します。この特別企画は、歴代グッドデザイン賞受賞企業のみが出展可能な「受賞企業ブースエリア」と、グッドデザイン賞事務局が企画構成する「特設展示エリア」の2つのエリアで構成されます。デザインに力を入れているグッドデザイン賞受賞企業として、ぜひこの機会に [GOOD DESIGN Biz ZONE] への出展をご検討ください。

特別企画 GOOD DESIGN Biz ZONE 「受賞企業ブース」出展要領

- 会期** 2018年3月6日(火) - 3月9日(金) 10:00 - 17:00
(最終日のみ16:30まで) ※搬入:3月3日-3月5日/搬出:3月9日
- 出展エリア** 東京ビッグサイト 西3ホール「GOOD DESIGN Biz ZONE」
- 対象企業** 歴代グッドデザイン賞受賞企業
- 展示対象** グッドデザイン賞受賞の商空間・住空間関連製品・サービス
※受賞対象以外を加えた展示も可能です
- 特別料金** 1小間目:378,000円(税込) ※通常:432,000円(税込)
2小間目から1小間あたり:324,000円(税込) ※通常:378,000円(税込)
- Gマーク** 展示ブース内・出展広報でのGマーク使用料無料
- 出展申込** 2017年10月31日(火)締切
- 申込方法** <http://messe.nikkei.co.jp/apply.html>
上記ウェブサイトの「商空間・住空間 NEXT 2018出展申込ページへ」より入力画面に進み「GOOD DESIGN Biz ZONE」を選択してください。

展示ブース 標準仕様は下記(造作可能)

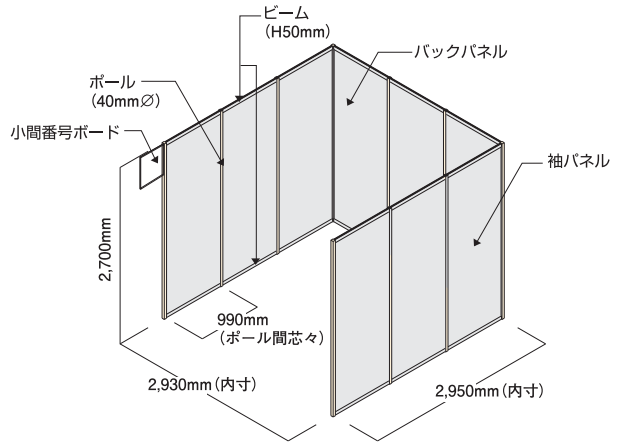

受賞企業ブースのみの特別料金

出展・出展広報のGマーク使用無料

出展申込はウェブサイトから。2017.10.31[火]まで messe.nikkei.co.jp/fe/

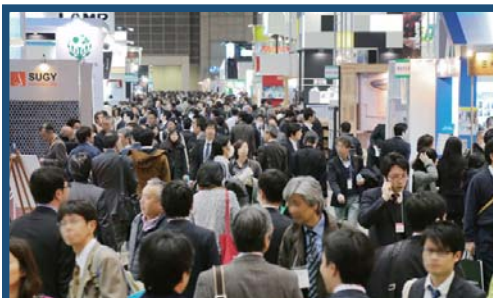

商空間・住空間 NEXT 2018

「商空間・住空間 NEXT 2018」は、商空間・住空間の演出とデザインにフォーカスし、光・映像・音響演出関連や、商空間・住空間の付加価値を高める先進的なデザイン、高齢化や人手不足といった社会課題に対応する機能とデザイン性を併せ持つ製品・サービスなどを紹介する「JAPAN SHOP」「建築・建材展」「LED NEXT STAGE」3展合同企画です。

「商空間・住空間 NEXT 2018」に関するお問合せ先
日本経済新聞社 文化事業局イベント事業部「商空間・住空間 NEXT」担当
E-mail: exhibit@shopbiz.jp TEL: 03-6256-7355 URL: messe.nikkei.co.jp/fe/

「GOOD DESIGN Biz ZONE」に関するお問合せ先
公益財団法人日本デザイン振興会(JDP) グッドデザイン事務局
E-mail: info@g-mark.org TEL: 03-6743-3777 URL: www.g-mark.org